

TRAMONTINA

# DRITTA ISLA 90 SPLIT



# COIFA DE ILHA

## DRITTA ISLA 90 SPLIT

Ref.: 95800/024 - 220 V

TRAMONTINA



Motor externo à coifa

### SPLIT

O motor pode ser instalado até 6 metros do corpo da coifa reduzindo em até 55% o ruído.

### VAZÃO

845 m<sup>3</sup>/h - (cfe. norma IEC 61591)

### NÍVEL DE RUÍDO

62 dB(A) - (cfe. norma IEC 60704)

### INSTALAÇÃO EXCLUSIVA NO MODO EXAUSTOR

### AÇO INOX

### 4 VELOCIDADES

### USO EXCLUSIVAMENTE DOMÉSTICO

### ATENÇÃO!

O motor não pode ser instalado em ambiente externo, pois não resiste a intempéries.

### TENSÃO | FREQUÊNCIA

— 220 V | 50 - 60 Hz

### POTÊNCIA ELÉTRICA TOTAL

— 220 V | 404 W

### LÂMPADAS LED

— 4 x 1,3 W

### FILTROS COM ACABAMENTO EXTERNO EM INOX

— 3 filtros metálicos laváveis (para gordura)

### CHAMINÉS COMPLEMENTARES

Disponíveis para cozinhas com pé-direito de até 4 metros. Venda via Rede de Assistência técnica autorizada.

Instalação vertical do motor

Instalação horizontal do motor

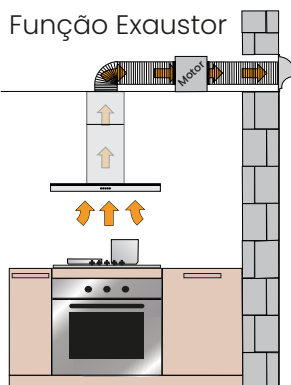
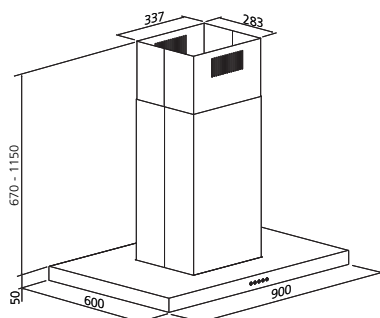
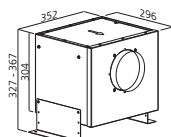
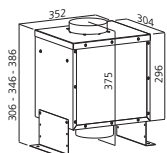

Até **24 meses**

de garantia contados a partir da data de emissão da Nfe de compra

**3 meses + 9 meses + 6 meses + 6 meses**  
garantia legal      garantia contratual      registrando o produto      instalando com o serviço autorizado Tramontina\*

Garantia Adicional Grátis

Válido somente para o Brasil. O cadastro deve ser realizado dentro do período da garantia contratual.

Caso o produto não for instalado com o serviço autorizado Tramontina, a Garantia poderá ser de até 18 meses.  
\*Instalação não gratuita.

Registre o produto em: [www.tramontina.net/cadastrogarantia](http://www.tramontina.net/cadastrogarantia)



Produto certificado cfe. OCP-0029, UL, Segurança, Compulsório, Immetro.



Para saber mais sobre coifas, consulte o nosso ARGUMENTÁRIO.

# Coifas Split - Instalação na laje, forro ou móvel aéreo



## Instalação Vertical

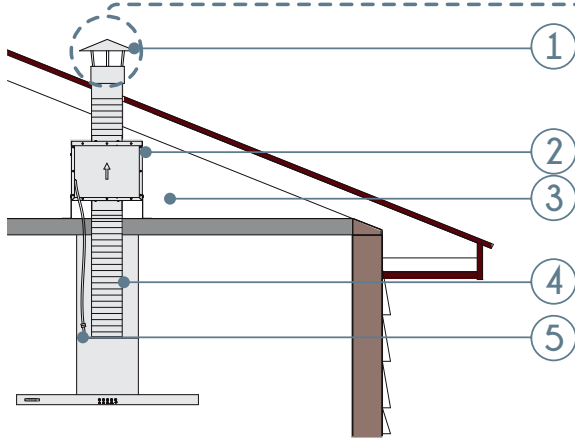

- 1 saída do ar
- 2 motor: 9,5 kg (peso bruto)
- 3 o local de instalação do motor deve ter uma altura mínima de 40 cm
- 4 tubo (não acompanha)
- 5 cabo de energia: 7 metros (acompanha a coifa)



## Instalação Horizontal

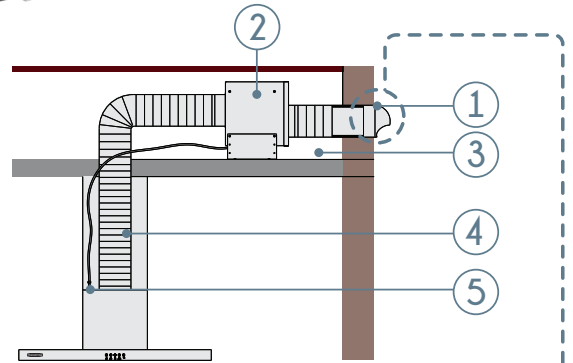

Necessário adquirir uma chaminé externa Ø 15 cm. Não é vendida pela Tramontina.



Necessário adquirir o acabamento para saída externa. Ref: 94550/013. Vendido pela Tramontina.



Imagem meramente ilustrativa. A chaminé externa precisa ter proteção contra a entrada de animais e insetos.



## Instalação em móvel aéreo



## Acesso ao motor



**IMPORTANTE:**  
É obrigatório prever um acesso ao motor para eventuais manutenções.

## Distância do motor até a coifa

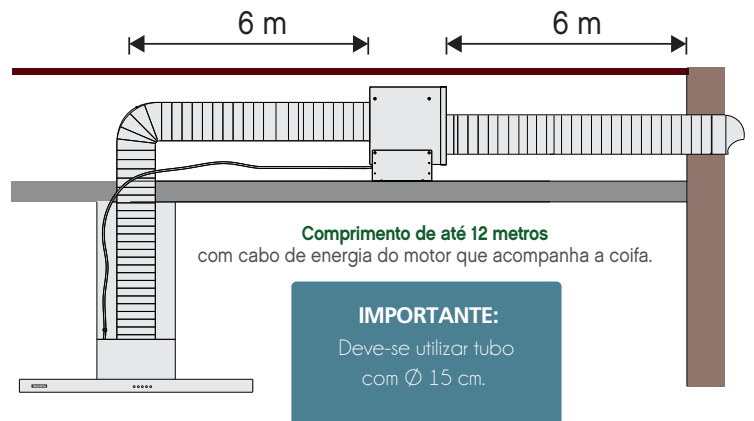
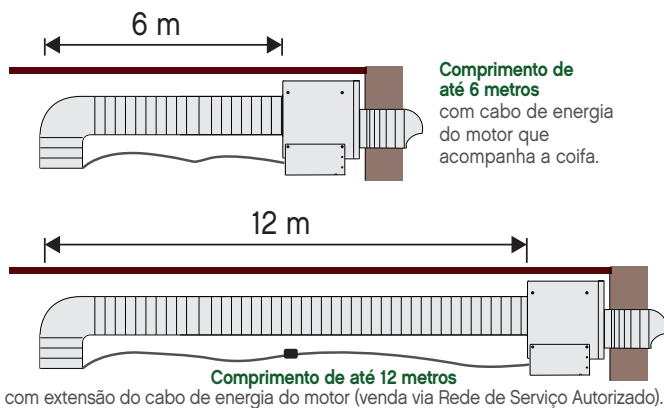

\*Somente compartilhe esse material com pessoas físicas se tiver a evidência do consentimento.

Produto para uso interno | Arquivos BIM disponíveis em: [tramontina.com.br/biblioteca](http://tramontina.com.br/biblioteca)

A Tramontina reserva-se o direito de modificar as informações da ficha técnica do produto sem aviso prévio. Todas as imagens são meramente ilustrativas.

Para mais informações acesse: [tramontina.com.br](http://tramontina.com.br)