

**TRAMONTINA**



**Lava-louças S16X  
Silent 60**

**TRAMONTINA****DESIGN  
COLLECTION**

# Lava-louças S16X Silent 60

Ref.: 94895/221  
220 V | 1750 W | 60 Hz  
598 x 845 x 598 mm

**39 dB(A)**

Menor ruído em comparação aos modelos das marcas disponíveis no mercado brasileiro. (dados relativos até novembro de 2024).

**2** anos  
Warranty - Garantie

**3** meses  
garantia legal

**9** meses  
garantia contratual

**6** meses  
registrando o produto

**6** meses  
instalando com o serviço autorizado Tramontina\*

Registre seu produto e estenda o prazo de garantia gratuitamente

Válido somente para o Brasil. O cadastro deve ser realizado dentro do período de garantia contratual. Caso o produto não for instalado com o serviço autorizado Tramontina, a garantia pode ser de até 18 meses. Garantia contada a partir da data de emissão da Nfe de compra. \*Instalação não gratuita.

Produto certificado conforme OCP-0029, UL, Segurança, Compulsório, Immetro.



Maior capacidade: 16 serviços;

**AutoDoor**

Tecnologia que aumenta a eficiência de secagem ao abrir automaticamente a porta da lava-louças no final do ciclo para liberar o ar quente;

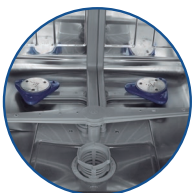
**Lavagem tripla**

Proporciona uma limpeza poderosa com dois braços de spray adicionais que podem operar juntos ou separadamente;

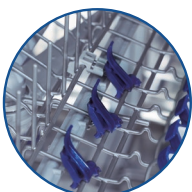
**Lavagem direcionada**

Oferece limpeza precisa e direcionada, com jato ajustável para copos ou para direcionar água com maior potência nos pratos do cesto inferior.

**Comparativo:**

Veja a seguir quanto é possível economizar de água, energia e tempo utilizando as lava-louças Tramontina em comparação a lavagem manual (baseado em 280 ciclos de lavagens em um ano, de acordo com um estudo realizado pela universidade de Bonn).

**Consumo de água**

**2.520 L** 9 litros por ciclo/lavagem (menor consumo do mercado)

36.851 L

**Consumo de energia**

**249 kWh** 0,87 kWh por ciclo/lavagem

894 kWh

**Consumo de tempo**

**75 H** Tempo de colocar e guardar as louças

471 H

Utilizando a lava-louças Tramontina

Lavagem manual

\*Somente compartilhe esse material com pessoas físicas se tiver a evidência do consentimento.

Produto para uso interno | Arquivos 3D disponíveis em: [global.tramontina.com/arquivos-bim](http://global.tramontina.com/arquivos-bim)

A Tramontina reserva-se o direito de modificar as informações da ficha técnica do produto sem aviso prévio. Todas as imagens são meramente ilustrativas.

Para mais informações acesse: [global.tramontina.com.br](http://global.tramontina.com.br)

# Lava-louças S16X Silent 60

TRAMONTINA

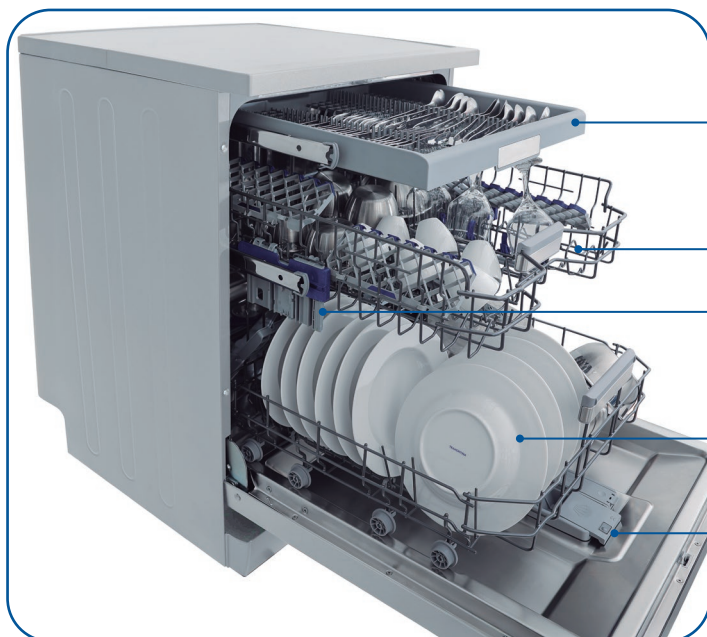

**Gaveta para talheres** é um diferencial que facilita a limpeza e garante uma melhor higienização;

**Cesto superior** com revestimento em silicone para louças delicadas e suportes internos com alturas ajustáveis. Ideal para copos ou xícaras;

**Ajuste na altura do cesto;**

**Amplio espaço interno** proporcionando maior liberdade de combinações e acomodando louças maiores como panelas e travessas grandes;

**Compartimentos** para detergente em pó, tablete ou detergente combinado. E para líquido secante.

## 10 programas de lavagem:



**Pré-lavagem:** permite enxaguar louças muito sujas, retirando os resíduos de alimentos, que serão lavadas mais tarde.



**Jet wash:** em apenas 14 minutos, lava louças pouco sujas, adequada para 4 serviços (mais rápida do mercado!).



**Rápido 30 ou Rápido 50:** pode-se usar esses programas quando a quantidade de louças for maior.



**Eco:** a melhor relação entre consumo de água e energia.



**Lavagem diária 60 °C:** para louças do dia a dia, com sujidade normal a média.



**Lavagem dupla 60 °C:** para louças delicadas e poucas sujas no cesto superior e louças normais muito sujas no cesto inferior.



**Delicado:** para louças mais frágeis (taças, porcelanas, etc...).



**Normal:** opção padrão para o dia a dia.



**Pesado:** indicado para louças, travessas e panelas muito sujas.

Para esses programas é utilizada a tecnologia smart wash, que identifica automaticamente o nível de sujeira nas louças através de um sensor.

Adequando, assim, o tempo, a temperatura e a quantidade de água necessárias.

## 11 funções:



**Meia carga:** quando não há necessidade de usar a capacidade completa, reduzindo o consumo de água e energia de acordo com a opção selecionada.



**Adiar:** permite programar o horário de início da operação.



**Secagem extra:** obtém melhores resultados na secagem das louças.



**Higiene extra:** garante alta eficiência na eliminação de bactérias.



**Detergente combinado (sabão + líquido secante) em tablete:** ajusta a temperatura para dissolver completamente o detergente, garantindo o melhor desempenho de lavagem.



**Bloqueio do painel:** ajuda a evitar que crianças ativem as funções da lava-louças.



**Favorito:** salve a configuração completa de um programa de lavagem + funções extras para utilizar apenas clicando na tecla Favorito.



**Energy save:** reduz a temperatura da água do programa selecionado para economizar energia, além de abrir a porta da máquina automaticamente após o fim da lavagem, aumentando a eficiência da secagem das louças.



**Extra rápido:** reduz o tempo de lavagem do programa selecionado, resultando em economia de água.



**Silêncio extra:** reduz o nível de ruído do programa selecionado, por meio de uma lavagem mais delicada.

**Modo economia de energia:** desliga automaticamente o display da máquina após 15 minutos sem atividade, para economizar energia.

\*Somente compartilhe esse material com pessoas físicas se tiver a evidência do consentimento.

Produto para uso interno | Arquivos 3D disponíveis em: [global.tramontina.com/arquivos-bim](http://global.tramontina.com/arquivos-bim)

A Tramontina reserva-se o direito de modificar as informações da ficha técnica do produto sem aviso prévio. Todas as imagens são meramente ilustrativas.

Para mais informações acesse: [global.tramontina.com.br](http://global.tramontina.com.br)

# Lava-louças S16X Silent 60

TRAMONTINA

## Instalação com tampo superior

(conforme sai de fábrica)



## Instalação sem tampo superior



\* Altura variável devido a possibilidade de ajuste dos pés das lava-louças.

\*\* Medida mínima.

\*Somente compartilhe esse material com pessoas físicas se tiver a evidência do consentimento.

Produto para uso interno | Arquivos 3D disponíveis em: [global.tramontina.com/arquivos-bim](http://global.tramontina.com/arquivos-bim)

A Tramontina reserva-se o direito de modificar as informações da ficha técnica do produto sem aviso prévio. Todas as imagens são meramente ilustrativas.

Para mais informações acesse: [global.tramontina.com.br](http://global.tramontina.com.br)