

TRAMONTINA

Design Collection

Manual de instruções

Cooktop por indução Slim Black Series T smart 4EI 90



**Amplie a garantia de seu
eletro para até 24 meses**

**confira mais informações
na contracapa deste manual**



Sr.(a) proprietário(a) do **Cooktop por Indução TRAMONTINA**, obrigado por escolher um produto com a qualidade **TRAMONTINA**.

Estamos certos que este novo produto, moderno, funcional e prático, construído com materiais de alta qualidade, satisfará no melhor modo as suas exigências.

O uso do **Cooktop por Indução TRAMONTINA** é fácil, entretanto antes de colocá-lo em funcionamento, leia atentamente este manual para obter os melhores resultados.

Recomenda-se que você guarde este manual para futuras consultas que poderão ser úteis.

Prezado cliente: para validar a garantia, favor conferir a mercadoria no ato do recebimento.

Índice

1. Cuidados	3
2. Apresentação geral do cooktop	4
3. Instalação	4
4. Instalação elétrica	7
5. Funcionamento da tecnologia do cooktop por indução	8
6. Utilização do produto	8
7. Painel de comandos	10
8. Modo conectado	14
9. Modo Bridge (Flex Booster)	15
10. Funções de segurança	17
11. Limpeza	17
12. Códigos de erros	19
13. Especificações técnicas	20
14. Termo de garantia	20
15. Responsabilidade ambiental	22
16. Central de Atendimento Tramontina	22
17. Certificação ANATEL	23

Tramontina TEEC S.A. - Rodovia BR 470 - Km 230
CEP 95185-000 - Carlos Barbosa - RS - Brasil
tramontina.com.br

As figuras deste manual são meramente ilustrativas. O fabricante reserva-se o direito de modificar o produto a qualquer momento que considerar necessário ou também no interesse do usuário, sem que prejudique as características essenciais de funcionamento e de segurança.

1. Cuidados

- Após desembalar o produto, mantenha o material da embalagem fora do alcance de crianças.

Observação: Se o produto apresentar marcas de queda ou danos na embalagem, o cooktop não deverá ser utilizado, pois poderá não ser seguro ao usuário.

- Este aparelho não se destina à utilização por pessoas (inclusive crianças) com capacidades físicas, sensoriais ou mentais reduzidas, ou por pessoas com falta de experiência e conhecimento, a menos que tenham recebido instruções referentes a utilização do aparelho ou estejam sob a supervisão de uma pessoa responsável pela sua segurança.
- **Recomenda-se que as crianças sejam vigiadas para assegurar que elas não estejam brincando com o aparelho.**
- Enquanto as áreas de aquecimento estiverem quentes, mantenha as crianças afastadas.

ATENÇÃO!

Pessoas que utilizam marca-passo ou implantes semelhantes, devem consultar um médico antes de usar o cooktop, a fim de se certificar que estes implantes não serão afetados pelo campo eletromagnético do cooktop por indução.

- Não utilize a superfície vitrocerâmica como mesa de trabalho, tábua de cortar ou para colocar objetos.
- Certifique-se que os cabos das panelas estejam voltados para dentro do cooktop, evitando derrubá-las por esbarrões acidentais.
- Evite derramar água ou qualquer líquido sobre a superfície vitrocerâmica.
- Não coloque alimentos sobre a superfície vitrocerâmica.
- Não utilize o cooktop com recipientes vazios, pois poderá haver um aquecimento excessivo do aparelho danificando o recipiente e a superfície vitrocerâmica.
- NUNCA tente extinguir um fogo com água. Desligue o cooktop e cubra a chama (com uma tampa ou pano).
- **O processo de cozimento deve ser supervisionado. Um processo de cozimento de curta duração deve ser supervisionado continuamente.**
- **Após o uso, desligue o elemento de aquecimento pelo seu controle e não através do detector de recipiente.**

ATENÇÃO!

Se a superfície estiver quebrada, desligue o aparelho para evitar a possibilidade de choque elétrico.

- Não armazene produtos inflamáveis ou objetos plásticos sobre ou próximo ao cooktop.
- Por motivo de higiene e segurança, o cooktop deve ser mantido sempre limpo.
- Óleos e gorduras respingando sobre a superfície vitrocerâmica podem se inflamar.
- **Perigo de fogo: Não armazene objetos sobre a superfície de cocção.**
- **Convém que objetos metálicos, como garfos, facas, colheres e tampas, não sejam colocados sobre a superfície da mesa, pois podem ficar quentes.**
- **Se o cordão de alimentação está danificado, ele deve ser substituído pelo fabricante ou agente autorizado ou pessoa qualificada, a fim de evitar riscos.**
- Este cooktop não foi projetado para ser operado por meio de um temporizador externo ou sistema separado de controle remoto.

- Cuide para que não caiam objetos metálicos pesados, cortantes ou pontiagudos na superfície vitrocerâmica, pois ela poderá trincar ou rachar.

ATENÇÃO!

Cozimento sem supervisão em um cooktop com gordura ou óleo pode ser perigoso e resultar em um incêndio.

2. Apresentação geral do cooktop

Slim Black Series T smart 4EI 90

Ref.: 94722/223

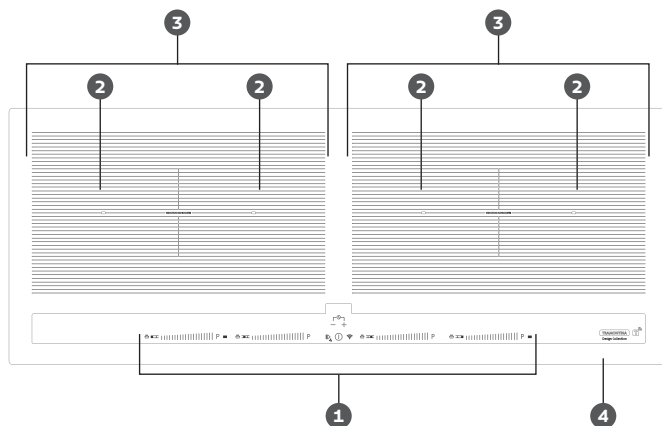

Fig. 1

- 1 - Painel de comandos
- 2 - Área de aquecimento 204 x 220 mm
- 3 - Área de aquecimento Bridge (Flex Booster) 410 x 220 mm
- 4 - Mesa vitrocerâmica

ATENÇÃO!

O cooktop por indução funciona em 220 V. Este produto foi desenvolvido para uso doméstico e apenas em ambientes fechados. Não utilize-o para outros fins.

3. Instalação

- Recomenda-se que a instalação seja feita pela Rede de Serviços Autorizados TRAMONTINA (consulte o código QR na contracapa deste manual). Esta instalação **NÃO É GRATUITA**, sendo as despesas de mão de obra e acessórios por conta do consumidor.
- É de inteira responsabilidade do consumidor toda e qualquer preparação do local para instalação do cooktop, que inclui instalações elétricas, móveis, acessórios e etc.
- A instalação e eventual manutenção deve ser realizada exclusivamente pela Rede de Serviços Autorizados.

- A TRAMONTINA não se responsabiliza por acidentes (danos a pessoas, animais, objetos, entre outros), causados por uma instalação que não tenha sido feita de acordo com as informações contidas neste manual.
- Os dispositivos de segurança e de regulação automática dos aparelhos, durante a vida útil destes, poderão ser modificados somente pelo fabricante ou pelo fornecedor do componente, devidamente autorizado.
- O cabo de alimentação não pode ficar acessível após a instalação.

Local de instalação

- A espessura mínima do tampo onde o cooktop será instalado deverá ser de 30 mm. Um móvel de coluna deverá estar a uma distância mínima de 150 mm da borda lateral do cooktop.
- Para circulação do ar, será necessário um vão livre de no mínimo 35 mm abaixo do cooktop.
- Para um móvel suspenso, considere 760 mm como distância mínima do cooktop. E a distância mínima indicada entre uma coifa e o cooktop, deverá ser obtida com o fabricante da coifa (figura 3).
- O material de fabricação do móvel no qual será instalado o cooktop, deverá resistir ao calor. Em caso de instalação em tampo laminado plástico, o colante deverá resistir a temperatura de 150 °C evitando a descolagem do próprio revestimento.
- Caso um forno for instalado abaixo do cooktop, garanta que o forno possui um ventilador de resfriamento.
- É indispensável que o local da instalação do cooktop seja permanentemente ventilado, para garantir um correto funcionamento do aparelho. Não bloqueie as aberturas de ventilação do móvel.
- O cooktop deverá ser instalado em uma superfície plana que permita o seu perfeito nivelamento.
- Para garantir a fixação correta do aparelho, o móvel deverá permitir livre acesso na parte inferior do cooktop. Recomenda-se que qualquer fechamento da parte inferior do móvel seja removível, prevendo a eventualidade de retirada do produto.
- O cooktop não deve ser instalado acima de máquinas de lavar louças, refrigeradores, congeladores, máquinas de lavar roupas e/ou secadoras de roupas, pois a umidade pode danificar os componentes do cooktop.
- As paredes e superfícies em torno do cooktop devem suportar altas temperaturas e possuir acabamentos fáceis de limpar.
- Caso o cooktop for instalado acima de uma gaveta ou armário de cozinha, deve-se providenciar uma barreira de proteção abaixo da base do cooktop, para evitar tocar nesta parte do cooktop.

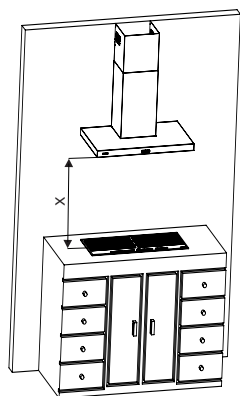

Fig. 3

- O móvel no qual será instalado o cooktop obrigatoriamente deverá ter uma abertura para garantir a circulação de ar. Orienta-se fazer uma abertura de no mínimo 520 x 5 mm na frente do móvel. Esta abertura deverá ficar na faixa de 30 a 60 mm abaixo do nível do cooktop, conforme figuras 4 e 5.

*As medidas da figura 4 encontram-se na escala de milímetros (mm).

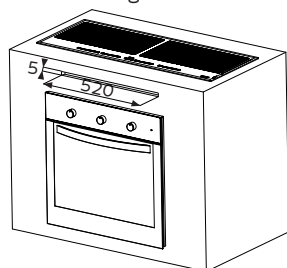

Fig. 4

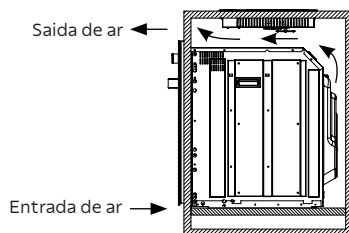

Fig. 5

- Outra alternativa para garantir a circulação de ar dentro do móvel, é fazer uma abertura com as dimensões mínimas de 350 x 70 mm em uma das laterais, ou na parte posterior do móvel, conforme figura 6. Esta abertura deverá ficar entre a metade do móvel até o tampo superior.

*As medidas da figura 6 encontram-se na escala de milímetros (mm).

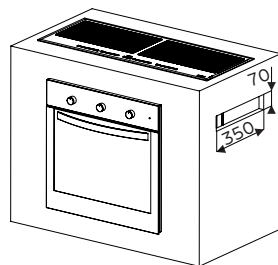

Fig. 6

Instalação convencional

- Nesta instalação o vidro do cooktop fica por cima do tampo (figura 8).
- No tampo onde o cooktop será instalado faça uma abertura com as dimensões indicadas na figura 9 e tabela 1, assegurando-se que sejam respeitadas as dimensões mínimas do espaço no qual o aparelho será instalado.

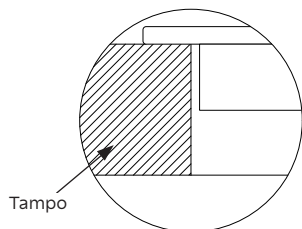

Fig. 8

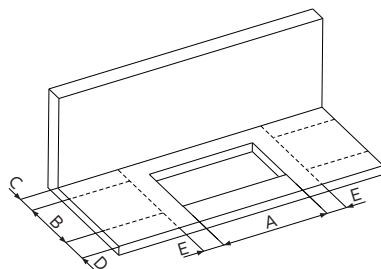

Fig. 2

Dimensões para a instalação (mm)				
A	B	C (mín.)	D (mín.)	E (mín.)
880	335	50	50	50

Tabela 1

Instalação Flush

- Nesta instalação o vidro do cooktop fica alinhado ao tampo (figura 10).
- No tampo onde o cooktop será instalado faça uma abertura com as dimensões indicadas na figura 11 e tabela 2, assegurando-se que sejam respeitadas as dimensões mínimas do espaço no qual o aparelho será instalado.
- A instalação do cooktop no tampo deve ser feita com a fita de vedação que acompanha o produto.
- Utilize silicone para preencher a lacuna lateral entre o tampo e o vidro do cooktop, conforme mostra a figura 10. **Não deve ser utilizado silicone para a fixação do cooktop, apenas para acabamento, por causa de eventuais manutenções no produto.**

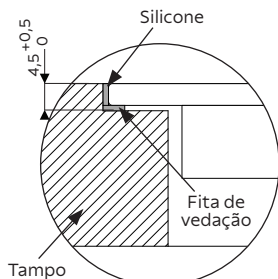

Fig. 10

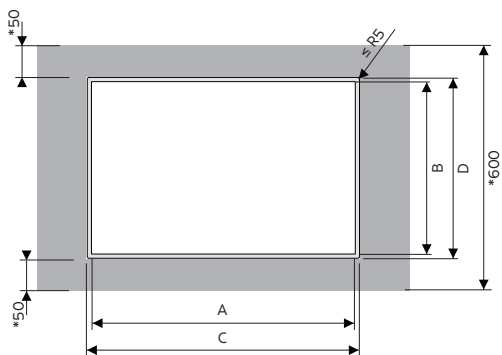

Fig. 11

*Medida mínima.
Medidas em milímetros.

Dimensões para a instalação (mm)			
A	B	C	D
880	335	904 (±2)	354 (±2)

Tabela 2

Fixação do cooktop no tampo

- O kit de fixação que acompanha o cooktop é composto por 4 presilhas de fixação e material para evitar a infiltração de líquidos no tampo (fita de vedação).
- Para aplicar a fita de vedação, apoie o cooktop com o seu lado inferior para cima (em uma superfície estável e lisa), as tiras de fita de vedação deverão ser colocadas na borda que ficará em contato com o tampo, em toda a sua periferia (figura 7). Faça com que a aderência entre a fita de vedação e a borda do cooktop seja boa, pressionando com os dedos. Ao final, deverá haver total continuidade do material de isolamento na borda do cooktop.
- Fixe 2 presilhas na parte frontal do cooktop e as 2 presilhas restantes na parte traseira do produto, conforme ilustrado na figura 8. As presilhas de fixação devem ser colocadas com o cooktop fora do móvel. Quando todas as presilhas estiverem fixadas, encaixe o cooktop no tampo do móvel, aplicando uma pressão moderada para o encaixe. Verifique se o cooktop ficou centralizado e firme.
- Não use adesivos para fixar o cooktop no tampo.

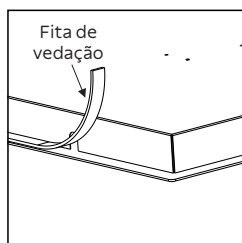

Fig. 7

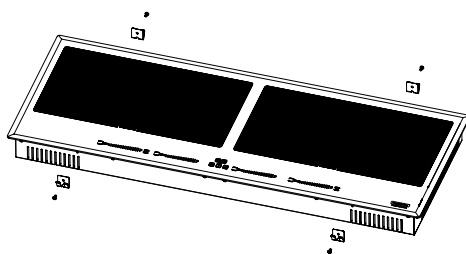

Fig. 8

4. Instalação elétrica

ATENÇÃO!

Antes de realizar a conexão elétrica, verifique se as características da instalação elétrica da sua residência estão de acordo com as informações indicadas na etiqueta do produto. O cooktop por indução funciona em 220 V (+5%/-8%), 50 - 60 Hz.

- Ligue o produto em circuito próprio e exclusivo.
- Recomendamos que a ligação elétrica seja feita por conexão direta do cabo de alimentação com a fiação da residência (figura 10). Também é possível fazer a ligação por meio de um conector, que tenha o devido dimensionamento elétrico.
- Se o sistema elétrico de sua residência for 220 V (fase + neutro), utilize um disjuntor termomagnético monopolar de 32 A no fio fase (figura 10).
- Se o sistema elétrico de sua residência for 220 V (duas fases), utilize um disjuntor termomagnético bipolar de 32 A (figura 11).

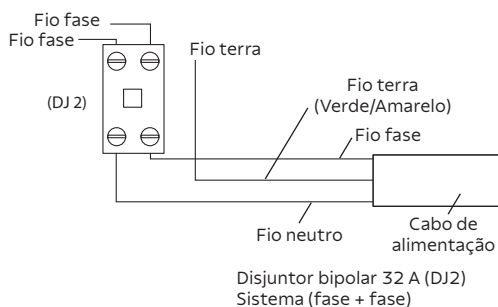
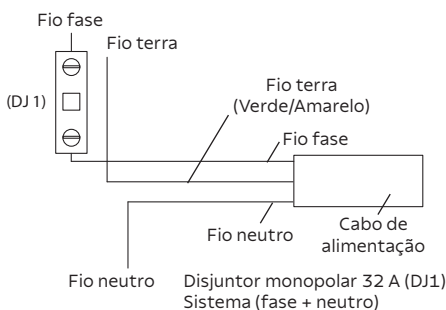
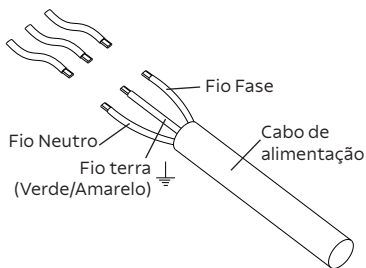

Advertências

- **A conexão do fio terra é obrigatória.** O cabo de alimentação já possui um fio embutido para essa finalidade, devendo ser instalado conforme a norma NBR 5410.
- Nos casos de aterramento não eficiente recomenda-se a utilização do dispositivo "DR" (dispositivo de proteção à corrente diferencial/residual).
- A instalação elétrica da residência e o disjuntor deverão ser compatíveis com o uso do produto.
- **Atenção: Antes de realizar manutenções no cooktop, todos os circuitos de alimentação devem ser desconectados.**
- Verifique periodicamente o estado da instalação elétrica do local onde o produto será instalado.
- Não deixe o cabo de alimentação elétrico em contato com superfícies quentes ou cortantes. Nunca altere ou use o cabo de alimentação de maneira diferente da recomendada, para não provocar choque elétrico ou danos ao produto.
- Em caso de dúvidas, consulte um eletricista/engenheiro eletricista.
- A faixa de variação de tensão de alimentação aceitável para este produto está estabelecida nos

Procedimentos de Distribuição de Energia Elétrica no Sistema Elétrico Nacional - PRODIST da ANEEL (Agência Nacional de Energia Elétrica). Caso a tensão de alimentação do produto esteja fora dos limites aceitáveis de variação, especificados na tabela 2, solicite à concessionária de energia responsável pela sua residência a adequação da tensão.

- **Poderão ocorrer danos ao produto se, no local de instalação, houver variação de tensão fora dos limites especificados na tabela 2 ou quedas frequentes no fornecimento de energia.**

Tensão nominal (V)	Variação aceitável (-8%/+5%)	
	Tensão mínima (V)	Tensão máxima (V)
220	202	231

Tabela 2

5. Funcionamento da tecnologia do cooktop por indução

Para utilizar o seu cooktop por indução, é necessário que a base das painéis contenham materiais ferromagnéticos, ou seja, elas devem ser de aço inox, ferro fundido ou fundo triplo. Isso porque, o funcionamento do cooktop por indução é baseado na geração de um campo eletromagnético, gerado entre a bobina elétrica, localizada abaixo da superfície vitrocerâmica, com a base da panela. Desta forma, a panela aquece quase que de imediato, transmitindo esse calor para o alimento que é aquecido com maior rapidez e com um desperdício de calor quase nulo, já que a superfície vitrocerâmica somente se aquecerá na região coberta pela base da panela.

Quando utilizado painéis de vidro, alumínio, cerâmica, porcelana, barro ou cobre, que em sua base não contenham materiais ferromagnéticos, o cooktop por indução não funcionará.

Teste da panela correta

Para testar se a panela é adequada para utilização no cooktop por indução, realize as seguintes verificações:

- Aproxime um ímã no fundo na panela, se o ímã for atraído pela base da panela, ela é adequada para esse tipo de aparelho.
- Outra possibilidade é colocar a panela sobre o cooktop com um pouco de água dentro dela e ligar o cooktop em qualquer potência. Se o símbolo “” aparecer no display, a panela não é adequada para o uso em cooktops por indução. Caso o símbolo não apareça e a água estiver aquecendo, a panela pode ser utilizada no cooktop.

6. Utilização do produto

IMPORTANTE!

Durante a utilização do cooktop, ele produzirá ruídos que são completamente normais, devido ao controle eletrônico do produto. Os ruídos podem se intensificar dependendo da condição de utilização.

- O painel de comandos do cooktop é Touch control, portanto funciona apenas com toques suaves, não necessitando aplicar pressão sobre o painel. Não utilize as pontas dos dedos para acionar os

comandos do cooktop, pois pode não funcionar adequadamente.

- O painel de comandos do cooktop deve estar sempre limpo, seco e sem objetos, pois isso pode ocasionar um acionamento involuntário do produto, bem como dificultar a sua utilização.
- Antes de utilizar o produto, certifique-se que a(s) panela(s) e a(s) área(s) de aquecimento estejam limpas e secas.
- Antes de ligar o cooktop, coloque o recipiente (panela, chaleira, etc.) sobre a área de aquecimento que se pretende utilizar, e somente depois disto ligue o cooktop.
- Este produto está equipado com controle eletrônico de potência para cada área de aquecimento. Ao atingir o nível de potência selecionado, o cooktop desliga a área de aquecimento automaticamente, mas entrará em funcionamento novamente após alguns segundos. Portanto, ligar e desligar as áreas de aquecimento é perfeitamente normal.
- Selecione o nível de potência para o cozimento de acordo com o tamanho da panela, ou com a quantidade de alimento. Para pequenas quantidades de comida, utilize uma panela menor, e com um nível de potência mais baixo. Para maiores quantidades de alimento, utilize uma panela maior e um nível de potência mais elevado.
- Use panelas com fundo liso, plano e de alta espessura, principalmente nos cozimentos com temperaturas elevadas.
- **Somente utilize panelas de ferro com fundo não áspero, caso contrário, poderá riscar a superfície vitrocerâmica (não coberto pela garantia).**
- Coloque sempre a panela no centro da área de aquecimento (figura 12).
- Não utilize panelas com fundos irregulares, amassados, com pontas salientes ou ásperas, pois aumentará o tempo de cozimento e o consumo de energia elétrica, e além disto, poderá danificar a superfície vitrocerâmica (não coberto pela garantia).
- Usando panelas menores que a área de aquecimento, pode haver perda de eficiência (figura 12). Por isso, utilize panelas do diâmetro exato das áreas de aquecimento (veja na tabela 3) e sempre centralizadas. **Panelas com diâmetro menor que 140 mm podem não ser detectadas pelo cooktop.**
- Não utilize recipientes com diâmetro maior do que as áreas de aquecimento (tabela 3), principalmente nas áreas próximas ao painel de comandos.
- Para movimentar as panelas, a forma correta é levantar e deslocar (figura 13). Evite arrastar os recipientes pela superfície vitrocerâmica.

Observação: Não deslize as panelas sobre o cooktop (figura 13), pois podem riscar a superfície vitrocerâmica, conseqüentemente alterando a aparência do produto. A formação de riscos poderá dificultar a limpeza e degradar a aparência da superfície vitrocerâmica (não coberto pela garantia).

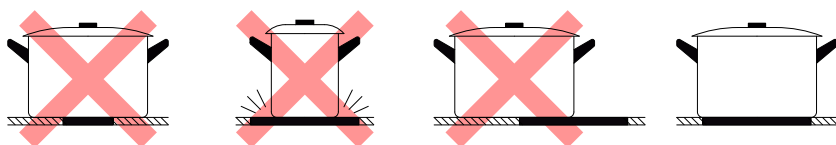

Fig. 12

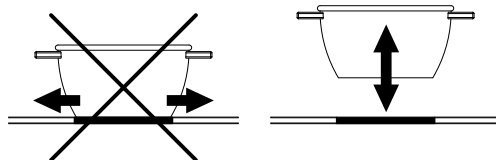

Fig. 13

Selecionar uma área de aquecimento e um nível de potência

Com o cooktop ligado (os displays das áreas de aquecimento mostrando “-”), posicione um recipiente adequado para cooktops por indução sobre uma das áreas de aquecimento e defina o nível de potência da respectiva área (de 1 a 9) utilizando o slider “||||||||||||||||”.

É possível alterar o nível de potência sempre que necessário. Para isso, faça o ajuste utilizando o slider da área de aquecimento desejada.

Para utilizar o slider “||||||||||||||||”, basta deslizar o dedo para a direita para aumentar a potência ou para a esquerda para reduzi-la.

É possível alterar a potência a qualquer momento durante o uso do cooktop.

Utilização dos níveis de potência

A título meramente ilustrativo, reportamos a tabela abaixo para uso dos níveis de potência do cooktop.

Nível de potência	Intensidade de calor	Cozimentos possíveis
1	Mínimo	Derreter manteiga, chocolate, etc. Aquecer pequenas quantidades de líquidos.
2 e 3	Baixo	Preparar doces, salgados, cremes e molhos de cozimentos longos.
4	Médio baixo	Descongelar alimentos e aquecer líquidos próximo ao ponto de ebulição.
5 e 6	Médio	Cozimento na temperatura de ebulição (água).
7 e 8	Médio alto	Cozimento de carnes e grandes quantidades de alimento.
9	Máximo	Ferver grandes quantidades de líquidos, e frituras em geral.

Tabela 4



Funções automáticas

O cooktop dispõe de 3 funções automáticas, com potências pré-programadas.

 : Derreter ou descongelar: aquece os alimentos em torno de 50 °C, temperatura ideal para descongelar ou derreter alimentos.

 : Aquecer ou manter aquecido: essa função atinge uma temperatura de aproximadamente 70 °C, ideal para aquecer pouca quantidade de alimentos ou após finalizar o cozimento, manter os alimentos quentes.

 : Ferver: aquece próximo a temperatura de ebulição, permitindo aquecer rapidamente os alimentos, ferver água ou fazer cozimentos lentos de grande quantidade de alimentos.

- Para acionar as funções automáticas, pressione a tecla “” da área de aquecimento até selecionar a função desejada.
- Durante a utilização das funções automáticas, o display da respectiva área de aquecimento mostra a letra “U” e acima da tecla “” fica visível o ícone da função que está sendo utilizada.
- Para cancelar as funções automáticas, selecione uma potência através do slider ou desligue a área de aquecimento.
- É possível acionar o Timer em conjunto com uma função automática.

Booster (Potência extra)

O cooktop dispõe da função Booster, que é indicada para um rápido aquecimento dos alimentos ou de líquidos, com um nível de potência mais elevado. Quando acionada esta função, **o cooktop permanece nesta condição por 5 minutos, e após este tempo, o nível de potência é reduzido para 9**, dando continuidade ao cozimento.

- Para acionar o Booster, com o cooktop ligado, pressione a tecla "P" da área de aquecimento desejada. O display da respectiva área mostrará "P".
- **A função Booster pode ser utilizada em duas áreas de aquecimento simultaneamente, desde que não sejam as duas áreas da direita nem as duas da esquerda ao mesmo tempo.**
- Se o Booster for acionado nas áreas centrais do cooktop, as áreas de aquecimento das extremidades somente poderão utilizar até a potência 8. Se estas estiverem com potência maior, ao acionar o Booster na área ao lado, a potência automaticamente diminuirá para 8.
- Se for necessário cancelar a função Booster, pressione em qualquer local do slider "||||||||||||||||" da respectiva área de aquecimento. Depois, acione a potência desejada para continuar o cozimento ou desligue o cooktop.
- Caso o Timer e o Booster estiverem acionados em uma determinada área de aquecimento, e o Timer tiver um período de tempo menor que a função Booster, ao término do Timer a área de cozimento será desligada.

Timer

Esta função permite programar um período de tempo, para que, ao final deste, uma determinada área de aquecimento se desligue automaticamente.

É possível programar todas as áreas de aquecimento com o Timer, entretanto, para cada uma será necessário repetir a operação. No display do Timer ficará visível o menor tempo programado.

Programar o Timer:

- Com o cooktop ligado, ajuste a potência desejada em uma área de aquecimento. Ao lado da potência, um ponto pisca por 5 segundos.
- Antes desse ponto parar de piscar, selecione o tempo desejado através das teclas "-" e "+" do Timer. É possível selecionar o tempo entre 1 e 99 minutos.

Dica: Pressionando as teclas "+" ou "-" do Timer, o tempo é acrescido ou diminuído em 1 minuto. Segurando pressionado as teclas "+" ou "-", o tempo é acrescido ou diminuído em 10 minutos.

- Após alguns segundos da seleção do Timer, a contagem regressiva começará automaticamente. No display da área de aquecimento acionada com o Timer, o símbolo "⌚" permanecerá piscando até o término da função.
- Quando o Timer é acionado em mais de uma área de aquecimento simultaneamente, o símbolo "⌚" fica visível nos displays dessas áreas e aquela com o menor tempo de Timer definido tem o símbolo "⌚" piscando.

Alterar o Timer:

- O Timer pode ser alterado a qualquer momento.
- Selecione a área de aquecimento acionada com o Timer, tocando em seu respectivo slider.
- Pressione a tecla "+" ou "-" do Timer para ajustar o tempo.
- Aguarde alguns segundos para confirmar a programação e dar início a contagem regressiva do Timer.

Conferir o Timer restante:

- Quando o Timer é selecionado em mais de uma área de aquecimento ao mesmo tempo, é possível conferir o tempo restante selecionando a área de aquecimento desejada. O tempo aparecerá no display do Timer.

Término do Timer:

- O término do Timer é notificado através de um aviso sonoro (bip) e pelo símbolo "0 0" piscando nos displays do Timer e da área de aquecimento que foi desligada. Para desligar o aviso sonoro, pressione qualquer tecla do display, ou após 30 segundos ele se desligará automaticamente.

Cancelar o Timer:

- Selecione a área de aquecimento acionada com o Timer, tocando em seu respectivo slider.
- Pressione a tecla "-" até zerar o tempo.

IMPORTANTE!

Quando o Timer e o Conta minutos são utilizados juntos no cooktop, o display mostra o tempo restante apenas do Conta minutos, mesmo que esse seja maior que o Timer. Para visualizar o tempo do Timer, pressione a tecla da área de aquecimento correspondente.

Conta minutos

Esta função permite programar um determinado período de tempo, que ao seu término o cooktop emitirá somente um aviso sonoro (bip). Portanto, esta função tem a finalidade, como por exemplo, de alertá-lo de que é hora de iniciar o cozimento, e não de desligar uma área de aquecimento do cooktop automaticamente (função Timer).

Observação: Para acionar, alterar ou cancelar a função Conta minutos, nenhum display de área de aquecimento poderá estar selecionado (ponto piscando ao lado da potência), pois caso estiver, não será acionada a função Conta minutos, e sim o Timer. Além disso, para que a função Conta minutos possa ser acionada, o cooktop precisa estar em funcionamento (com pelo menos uma área de aquecimento ligada).

Programar o Conta minutos:

- Ligue o cooktop e programe o nível de potência desejado em uma área de aquecimento.
- Após o ponto ao lado da potência parar de piscar, selecione o tempo desejado através das teclas "-" e "+" no display do Timer. É possível selecionar o tempo entre 1 e 99 minutos
- Depois de ajustado o Conta minutos, dentro de alguns segundos começará a contagem regressiva.

Término do Conta minutos:

- O término da função é notificado através de um aviso sonoro (bip), e pelo símbolo "0 0" piscando no display do Timer. Para desligar o aviso sonoro, pressione qualquer tecla do painel de comandos. Caso contrário, após 30 segundos ele se desligará automaticamente.

Cancelar o Conta minutos:

- Pressione a tecla "-" no display do Timer até zerar o tempo definido.

Após acionado o Conta minutos, um ponto no canto inferior direito do display do Timer ficará visível, indicando que a função está ativa.

IMPORTANTE!

Quando o Timer e o Conta minutos são utilizados juntos no cooktop, o display mostra o tempo restante apenas do Conta minutos, mesmo que esse seja maior que o Timer. Para visualizar o tempo do Timer, pressione a tecla da área de aquecimento correspondente.

Bloqueio do painel de comandos

O cooktop conta com um bloqueio de segurança do painel de comandos, para evitar que, por exemplo, crianças liguem o produto acidentalmente ou para não acionar os comandos durante a limpeza.

Quando o bloqueio do painel de comandos estiver ativo, apenas a tecla "⓪" estará ativada.

Essa função pode ser ativada quando o cooktop está em funcionamento.

Ativar o bloqueio:

- Pressione a tecla " " por 3 segundos.
- O display do Timer ficará visível o símbolo "**Lo**".

Desativar o bloqueio:

- Pressione a tecla " " por 2 segundos.
- O símbolo "**Lo**" irá desaparecer do display. O cooktop já pode ser utilizado normalmente.

Função Pausa

O cooktop dispõe da função Pausa, para utilizar caso precise pausar o cozimento em todo o cooktop. Com isso, todas as funções que estão sendo usadas (áreas de aquecimento, Timer, Booster...) serão pausadas.

Ativar a função Pausa:

- Pressione a tecla " ".
- Todos os displays do cooktop mostrarão o símbolo "=".

Desativar a função Pausa:

- Pressione a tecla " ".
- Todas as funções que estavam pausadas voltarão a funcionar de onde pararam.

ATENÇÃO!

A função Pausa fica ativada por tempo indeterminado, a menos que o usuário desligar o cooktop ou houver queda de energia elétrica.

8. Modo conectado

Além de utilizar o cooktop através dos comandos em seu display, é possível comandá-lo através de um aplicativo.

Requisitos para instalação do aplicativo T smart

O aplicativo "T smart Tramontina" está disponível na Apple AppStore e Google PlayStore. Para instalá-lo, é necessário os seguintes requisitos:

- **Rede Wi-Fi 2.4 GHz;**
- **Android 6.0 ou superior e iOS 11.0 ou superior;**

Obs.: A conexão do aplicativo com a coifa depende da intensidade do sinal do Wi-Fi.

Importante: O aplicativo não funciona em rede Wi-Fi 5 GHz.

Conexão do cooktop com o aplicativo T smart

No aplicativo T smart, na aba "Dispositivos", clique no ícone "Adicionar dispositivo". Encontre o Cooktop Tramontina e siga os seguintes passos, sempre acompanhando eles juntamente com o aplicativo.

- 1- Ligue o cooktop.
- 2- Mantenha pressionada a tecla " " até seu LED começar a piscar.
- 3- Aguarde a conexão ser feita.

Durante a conexão, o aplicativo solicitará acesso a uma rede Wi-Fi.

Caso o aplicativo não reconhecer o cooktop, pressione por 5 segundos a tecla "📶" e tente adicionar novamente o dispositivo.

Funcionalidades

Com o aplicativo, é possível utilizar as mesmas funções e comandos que estão disponíveis no display do produto. Portanto, é possível ligar e desligar o cooktop, ajustar a potência das áreas de aquecimento, adicionar um timer, acionar as funções automáticas, bloquear e desbloquear o display, pausar o cozimento e acionar o modo Bridge.

Importante: toda vez que o cooktop for ligado, no primeiro comando para acionar a potência em alguma área de aquecimento, o aparelho requer uma confirmação para executar o comando. Aparecerá um aviso no aplicativo e enquanto a confirmação no produto (na tecla "📶") não for feita, o comando não será executado no cooktop. Para os demais comandos feitos na sequência, não é necessário essa confirmação.

Uso em conjunto com uma coifa T smart Tramontina: se você tiver uma coifa T smart Tramontina, é possível programá-la para ligar toda vez que o cooktop for ligado. Para isso, é necessário criar uma cena dentro do aplicativo T smart, assim será possível personalizar essa interação entre os eletrodomésticos, de acordo com as necessidades de cada usuário.

9. Modo Bridge (Flex Booster)

Neste modo, é possível utilizar as áreas do cooktop de 3 formas diferentes, permitindo maior versatilidade ao usuário.

- Duas áreas de aquecimento como uma única área grande (figura 15), utilizando uma panela/assadeira oval ou retangular (figura 21).
- Utilizar duas panelas que utilizarão o mesmo nível de potência e pré-definições selecionadas pelo usuário (figura 16).
- Usar apenas uma panela que pode ser movida de uma área para outra, no qual o cooktop identifica onde está a panela, mantendo a potência pré-definida e na área que não estiver coberta pela panela, não há envio de potência (figuras 17 e 18).

Veja a seguir exemplos de como utilizar o modo Bridge, bem como maneiras incorretas de utilizar.

IMPORTANTE!

Certifique-se de centralizar o(s) utensílio(s) na(s) área(s) de acordo com as figuras a seguir. O recipiente ideal para o modo Bridge é uma panela oval ou retangular, ou uma caçarola menor.

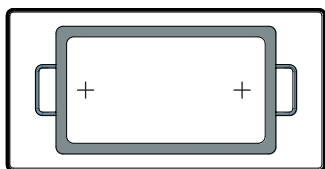

Fig. 15

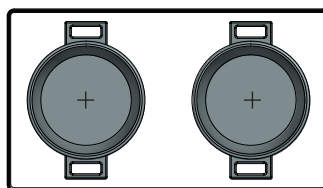

Fig. 16

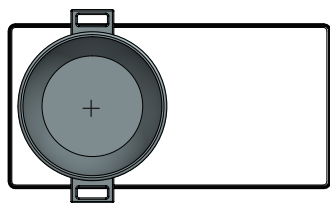

Fig. 17

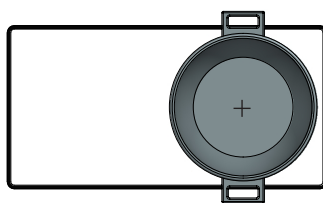

Fig. 18

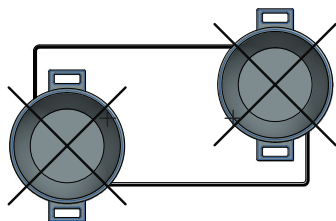

Fig. 19

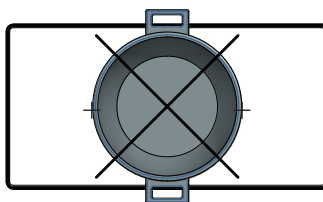

Fig. 20

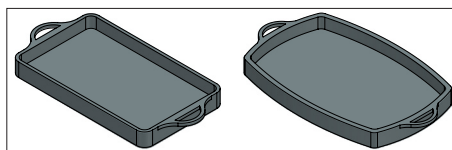

Fig. 21

Ativar o modo Bridge:

- Com o cooktop ligado, pressione por 2 segundos a tecla “■” no display da direita e/ou esquerda, conforme desejado.
- Os displays que foram ativados com o modo Bridge mostram o símbolo “▣”. Utilize os sliders das áreas das extremidades direita ou esquerda para selecionar a potência desejada. É possível acionar a função Booster, Funções automáticas e o Timer.

Observação: É possível acionar as 4 áreas ao mesmo tempo no modo Bridge, entretanto não recomenda-se colocar uma única panela sobre o cooktop.

Desativar o modo Bridge:

- Pressione a tecla “■” por 2 segundos e o modo Bridge será desativado. Todas as funções que estavam sendo utilizadas no modo Bridge serão canceladas e as áreas de aquecimento serão desligadas em alguns segundos.

10. Funções de segurança

Desligamento automático de segurança

Se uma ou mais áreas de aquecimento permanecerem ligadas por um longo período de tempo, por segurança estas serão desligadas automaticamente. Este período de tempo varia em relação ao nível de potência selecionado, conforme tabela 5.

Nível de potência	1 a 3	4 a 6	7 e 8	9
Tempo para desligamento/horas	6	3	2	1,5

Tabela 5

Proteção contra superaquecimento

O cooktop está equipado com um sensor que monitora a temperatura dentro do produto. Se for detectado alguma temperatura excessiva, o cooktop será desligado automaticamente para evitar danos ao produto e seus componentes internos.

Sinal de alerta

Este sinal “” aparecerá no(s) display(s) da(s) área(s) de aquecimento toda vez que:

- A área de aquecimento for acionada e não houver recipiente sobre ela.
- O recipiente que estiver sendo usado não for adequado para cooktop por indução.
- O recipiente for muito pequeno, ou não estiver devidamente centralizado na área de aquecimento.
- Algum objeto pequeno for colocado sobre a área de aquecimento, como garfos, facas, chaves, etc.
- For retirado o recipiente da área de aquecimento, durante o funcionamento do cooktop.

Para todas as situações retratadas acima, há uma tolerância de 1 minuto para colocar um recipiente adequado sobre a área de aquecimento. Caso contrário, esta área de aquecimento se desligará automaticamente.

Indicação de calor residual

Quando uma determinada área de aquecimento for desligada (nível de potência zero), ela ainda poderá estar quente o suficiente para causar queimaduras. Por isso, o display da respectiva área de aquecimento mostrará a letra “”, e esta indicação somente desaparecerá quando a temperatura da mesa vitrocerâmica diminuir a um nível seguro, evitando o risco de queimaduras.

11. Limpeza

- Antes de efetuar qualquer operação de limpeza, desligue seu cooktop por indução.
- Para aumentar a vida útil do seu cooktop e evitar manchas, limpe imediatamente qualquer líquido ou resíduo que cair sobre a superfície vitrocerâmica.
- **Limpe sempre após cada uso. Isto garante o bom estado do produto, além de facilitar a limpeza.**

ATENÇÃO!

A limpeza da superfície vitrocerâmica deve ser realizada com ela fria. Entretanto, quando objetos plásticos, folhas de alumínio e alimentos que em sua composição conterem açúcar entrarem em contato com a superfície vitrocerâmica aquecida, será necessário retirar estes resíduos enquanto ela estiver quente, utilizando uma espátula. Após a superfície vitrocerâmica esfriar, a retirada desses resíduos será mais difícil, podendo até não ser possível removê-los.

- Para a limpeza da superfície vitrocerâmica, utilize somente sabão ou detergente neutros, esponja ou pano macios, papel toalha e água.
- Sempre após a limpeza, enxugue bem o produto.
- Elimine pequenas sujeiras com um pano úmido.
- Não utilize produtos inflamáveis para limpar o cooktop.
- **Não utilize máquinas de limpeza a vapor neste cooktop.**
- Para manchas persistentes, utilize a Pasta de limpeza para vidro e vitrocerâmicos TRAMONTINA que é apropriada para superfície vitrocerâmica.

- Nunca utilize para limpeza produtos abrasivos como saponáceo, esponjas abrasivas (ásperas ou de aço), detergentes corrosivos, ou objetos pontiagudos que possam riscar a superfície vitrocerâmica.
- Sendo necessário, chame o Serviço Autorizado para qualquer manutenção corretiva em seu produto. Este serviço não é gratuito.

Os acessórios de limpeza podem ser adquiridos no Serviço Autorizado TRAMONTINA.

Pasta de limpeza para vidro e vitrocerâmicos: 94537/005

12. Códigos de erros

O cooktop possui um sistema de auto diagnóstico. Caso ocorra alguma irregularidade, o aparelho suspenderá o aquecimento e aparecerá um código de erro no display, conforme citado abaixo:

Sempre contate a Rede de Serviços Autorizados TRAMONTINA em caso de erros que necessitem de manutenção no produto. Nunca tente consertar o produto sozinho para evitar perigos e danos.

Código	Possível causa	Solução
	Sem recipiente sobre a área de aquecimento ou o recipiente não é adequado para cooktops por indução	Recoloque o recipiente no cooktop, escolha um recipiente que seja adequado para uso em cooktops por indução (ver item 6 deste manual) ou desligue o produto
ER 03	Objeto, sujeira ou recipiente sobre o painel de comandos Usuário pressionando mais do que um controle ao mesmo tempo por um prolongado período Se o cooktop estiver sendo usado via aplicativo e não apresenta nenhuma condição descrita acima, o sinal do Wi-Fi está fraco	Mantenha o painel de comandos limpo e sem nenhum objeto em cima Se o usuário estiver pressionando mais que uma tecla ao mesmo tempo, o cooktop irá desligar assim que os comandos forem liberados, mas poderá ser ligado normalmente em seguida Interrompa o uso do cooktop via aplicativo até que o sinal do Wi-Fi seja melhorado
E1 E	Temperatura da mesa vitrocerâmica está alta	Aguarde o cooktop resfriar e ligue-o novamente
E2 E	Temperatura do IGBT está alta	Aguarde o cooktop resfriar e ligue-o novamente Caso volte a apresentar esse erro, contate o Serviço Autorizado
E3 E	Tensão de entrada está muito alta	Verifique se a tensão de alimentação da residência é compatível com a tensão do cooktop
E4 E	Tensão de entrada está muito baixa	Verifique se a tensão de alimentação da residência é compatível com a tensão do cooktop
E5 E	Falha no sensor de temperatura (display da respectiva área de aquecimento irá mostrar "E")	Contate o Serviço Autorizado
F1	Falha na conexão entre a placa do display e a placa principal da esquerda	Contate o Serviço Autorizado
F3 E	Falha no sensor de temperatura da bobina (display da respectiva área de aquecimento irá mostrar "E")	Contate o Serviço Autorizado
F4 E	Falha no sensor de temperatura da placa principal (display da respectiva área de aquecimento irá mostrar "E")	Contate o Serviço Autorizado

Tabela 6

13. Especificações técnicas

Modelo de cooktop	Slim Black Series T smart 4EI 90	
Referência	94722/223	
Tensão nominal (V)	220	
Frequência (Hz)	50 - 60	
Grau de proteção	IPX0	
Classe de construção	Classe I	
Potência áreas de aquecimento centrais (kW)	1,5	
Potência áreas de aquecimento externas (kW)	2,0	
Booster área de aquecimento centrais (kW)	2,0	
Booster área de aquecimento externas (kW)	3,0	
Potência modo Bridge 4 áreas (kW)	7,0	
Potência modo Bridge 2 áreas (kW)	3,5	
Potência máxima (kW)	7,0	
Disjuntor termomagnético recomendado (A)	32	
Dimensões do produto (mm)	Largura	900
	Profundidade	350
	Altura	58,5
Pesos (kg)	Líquido	11,15
	Bruto	13,40

Tabela 7

14. Termo de garantia

- A **TRAMONTINA TEEC S.A.** oferece garantia a este produto por ela comercializado contra qualquer vício ou defeito de fabricação pelo período total de **12 (doze) meses**, sendo 09 (nove) meses de garantia contratual e 90 (noventa) dias de garantia legal, conforme estabelece o artigo 26 do Código de Defesa do Consumidor.
- O prazo de contagem da garantia inicia-se com a emissão da Nota Fiscal de venda do equipamento, que deverá ser anexada ao presente termo, sendo que a garantia será válida somente mediante apresentação da nota fiscal de compra.
- A garantia compreende a substituição de peças e mão de obra no reparo de vícios ou defeitos de fabricação constatados pela **TRAMONTINA TEEC S.A.** e efetivados pelo Serviço Autorizado **TRAMONTINA**, nas cidades que possuem Serviço Autorizado.
- As peças plásticas, borrachas, mesa vitrocerâmica, e as peças sujeitas ao desgaste natural pelo uso, bem como a mão de obra utilizada na aplicação das peças e as consequências advindas dessas ocorrências não possuem garantia contratual. A **TRAMONTINA TEEC S.A.** apenas respeita a garantia legal, de 90 dias, contados a partir da data de emissão da nota fiscal do produto.

Ficam invalidadas as garantias legal e/ou contratual se:

- As recomendações de uso e de limpeza deste manual não forem respeitadas.
- O **Cooktop TRAMONTINA** for instalado ou utilizado em desacordo com o Manual de Instruções.
- O **Cooktop TRAMONTINA** for ligado em tensão diferente da especificada.
- O **Cooktop TRAMONTINA** tiver recebido maus tratos, descuidos (riscos, deformações ou similares

em consequência da utilização, bem como aplicação de produtos químicos, abrasivos ou similares que provoquem danos à qualidade do material ou componente), ou ainda sofrido alterações modificações ou consertos feitos por pessoas ou entidades não credenciadas pela **TRAMONTINA TEEC S.A.**

- O problema tiver sido causado por acidente ou má utilização do produto pelo consumidor.
- O **Cooktop TRAMONTINA** não for utilizado exclusivamente para uso doméstico.
- A etiqueta de identificação do produto tiver o número de série retirado e/ou alterado.

As garantias legal e/ou contratual não cobrem:

- Peças desgastadas pelo uso normal/natural.
- Não funcionamento ou falhas decorrentes de interrupções de fornecimento de energia elétrica no local onde o **Cooktop TRAMONTINA** está instalado, ou oscilações de tensão superiores ao estabelecido neste manual.
- Peças danificadas devido a acidentes de transporte ou manuseio, amassados, riscos, quedas ou atos e efeitos da natureza, tais como descargas atmosféricas, chuva, inundação, etc.
- Transporte até o local definitivo da instalação, peças, materiais e mão de obra para a preparação do local onde será instalado o **Cooktop TRAMONTINA**, tais como: rede elétrica, aterramento, alvenaria, móveis, etc.
- Funcionamento anormal do **Cooktop TRAMONTINA**

- decorrente da falta de limpeza e excesso de resíduos.
- Caso seja necessário a utilização de materiais que não acompanham o produto, bem como a mão de obra específica para a preparação do local da instalação. As despesas decorrentes serão de inteira responsabilidade do consumidor.
- Transporte do produto da fábrica para a casa do cliente, ou vice-versa.
- Despesas referentes ao local de instalação, como móveis ou mesmo o tampo de granito, mármore ou outro material qualquer.
- Despesas por atendimento onde não for constatado nenhum vício ou defeito de fabricação ou decorrentes da não observação às orientações de uso constantes neste manual de instruções ou no próprio produto, serão passíveis de cobrança.

Condições de garantia:

- Nas localidades não servidas pela Rede de Serviços Autorizados ou fora do perímetro urbano, o Cooktop que necessitar de conserto na garantia deverá ser entregue ao Serviço Autorizado mais próximo, com despesas de frete e riscos de acidente por conta do cliente proprietário.
- Despesas decorrentes de instalação de peças que não pertencem ao **Cooktop TRAMONTINA**, são de responsabilidade do consumidor.
- A **TRAMONTINA TEEC S.A.**, devido a evolução contínua de seus produtos, reserva-se o direito de alterar características gerais, técnicas e estéticas sem prévio aviso.
- A garantia de 12 meses é válida somente para produtos vendidos e utilizados no território brasileiro.
- Este aparelho, antes de deixar a fábrica, foi testado e controlado por pessoal especializado, de modo a garantir os melhores resultados de funcionamento.
- As peças de reposição originais se encontram junto à Rede de Serviços Autorizados.
- Qualquer vício ou defeito que for constatado neste produto deve ser imediatamente comunicado ao

Serviço Autorizado TRAMONTINA mais próximo de sua residência, cujo contato e endereço podem ser encontrados no site (www.tramontina.com.br), ou informado pelo Serviço de Atendimento ao Consumidor TRAMONTINA.

- Qualquer manutenção ou regulagem que se fizer necessária, deverá ser realizada com cuidado e por pessoal qualificado. Por este motivo recomendamos recorrer sempre à Rede de Serviços Autorizados, especificando a marca e modelo de seu aparelho, bem como o número de série, que se encontram na etiqueta da caixa externa ou na parte inferior do **Cooktop TRAMONTINA**.

Nota!

Todas as peças comprovadamente com vício ou defeito de fabricação, a serem constatados pela TRAMONTINA TEEC S.A. e/ou pelo Serviço Autorizado TRAMONTINA, desde que dentro da garantia, serão substituídas sem custo, não havendo a troca do equipamento.

ATENÇÃO!

Antes de contatar o Serviço Autorizado TRAMONTINA para solicitar atendimento em garantia, tenha em mãos:

- Nome, número e data da nota fiscal da loja onde o produto foi adquirido.
- Número de Série localizado na etiqueta de identificação do produto.

15. Responsabilidade ambiental

Cada produto Tramontina que você tem em casa é fruto de um cuidadoso trabalho, pensado para transformar todo nosso processo produtivo em uma ação para fazer o mundo melhor. Saiba mais em global.tramontina.com/sustentabilidade



Embalagem

Os materiais que compõem a embalagem são recicláveis. Por isso, para fazer o descarte, separe adequadamente os plásticos, papéis, papelão, entre outros, que fazem parte da embalagem deste produto, destinando-os, preferencialmente, a recicladores.

Produto

A Tramontina possui pontos próprios de coleta no Brasil em todas as suas lojas oficiais. Essas contêm locais destinados ao recebimento de produtos Tramontina após o uso e suas embalagens, eletroeletrônicos, pilhas e baterias.

Confira onde estão localizados os pontos de descarte em lojas oficiais da Tramontina, acessando global.tramontina.com/lojas-oficiais.

Além desses pontos de coleta, para o descarte do seu produto eletroeletrônico ou eletrodoméstico, é possível destinar em pontos da ABREE (Associação Brasileira de Reciclagem de Eletroeletrônicos e Eletrodomésticos). Localize um ponto de recebimento mais próximo a você acessando: abree.org.br. A ABREE é uma entidade gestora da qual somos associados, que gerencia processos de logística reversa deste tipo de equipamento.

Observe a legislação local para fazer o descarte do seu produto de forma correta, sem prejudicar o meio ambiente.



16. Central de Atendimento Tramontina



A Central de Atendimento Tramontina está disponível para esclarecer dúvidas, ouvir críticas, sugestões e registrar reclamações de nossos produtos, de segunda a sexta-feira das 07:30 às 17:00.

Troque as peças de reposição somente em Assistência Técnica autorizada pela Tramontina.



Consulte a lista de Assistências Técnicas autorizadas Tramontina através do site:

<https://onde.tramontina.com.br/?assistance=22&lang=pt> ou no código QR ao lado.

17. Certificação ANATEL

Módulo de comunicação

Nome do módulo: WBR3

Fabricante: HANGZHOU TUYA INFORMATION TECHNOLOGY CO.,LTD

5, 6, 7, 8 and 11th Floor, No. 3 Building, More Centre, 87 Gudun Road, Xihu District, HangZhou - China

Características técnicas:

Antena integrada à placa de circuito impresso

Tensão de alimentação: 3,0V a 3,6V

Suporte aos padrões Wi-fi 802.11 b/g/n (20Mhz)

Canais 1 a 14 em 2.4 GHz

Suporte aos padrões de segurança WEP/WPA/WPA2/WPA2 PSK (AES)

Temperatura de operação do módulo: -20°C a +85 °C.

Ensaio de SAR não aplicável: produto não acabado, cujo integração em outro equipamento requer nova avaliação



***Incorpora produto homologado pela Anatel sob o número
04004-20-11765***

***"Este equipamento não tem direito à proteção contra
interferência prejudicial e não pode causar interferência
em sistemas devidamente autorizados."***

TRAMONTINA

Design Collection

Rev. 2 / Maio 2025 / 1.48432

Consulte a lista de Assistências Técnicas autorizadas Tramontina através do código QR



<https://onde.tramontina.com.br/?assistance=22&lang=pt>

Amplie a garantia de seu eletro para até 24 meses



3 MESES garantia legal + **9** MESES garantia contratual + **6** MESES registrando o produto + **6** MESES instalando com o serviço autorizado Tramontina * = **24** MESES de garantia contados a partir da data de emissão da Nfe de compra

GARANTIA ADICIONAL
GRÁTIS

Válido somente para o Brasil. O cadastro deve ser realizado dentro do período da garantia contratual.

* Instalação não gratuita

Registre seu produto em:

www.tramontina.net/cadastrogarantia