

TRAMONTINA



**Triturador de
resíduos alimentares**



Triturador de resíduos alimentares

Ref.: 94522/005 - 127 V
94522/003 - 220 V

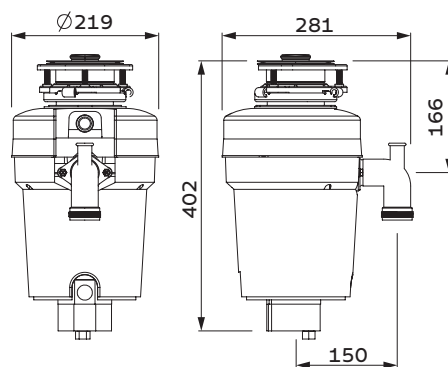

Informações técnicas:

Potência nominal: 0,75 HP;

Rotação do motor: 2700 rpm;

Ruído: 64 dBA;

Capacidade: 1,4 L;

Tensão: 220 V;

Frequência: 50 - 60 Hz;

Furo para válvula: Ø 4 1/2";

Estágios de trituração: 3;

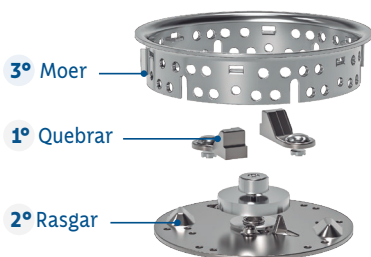

Acionamento pneumático (Air Switch):

- Prático e seguro, basta um clique para acionar ou desligar;



Membrana de proteção:

- Evita quedas acidentais de talheres e respingos de resíduos triturados;



Dispositivo auxiliar de segurança:

- Para auxiliar na segurança ao empurrar os alimentos para dentro do triturador.

Produto certificado cfe. OCP-0029, UL, Segurança Compulsório, Immetro.