

**TRAMONTINA**

**ANGOLARE**



# TORNEIRA ANGOLARE

Ref.: 94520/020

TRAMONTINA



## ÁGUA FRIA

### SISTEMA ANTI-GOTEJAMENTO

### ACIONAMENTO COM 1/4 DE VOLTA

### INCLUSO 1 MANGUEIRA FLEXÍVEL

— 50 cm

### BICA GIRATÓRIA

— 360°

## AREJADOR

— faz a mistura da água com o ar, reduzindo o consumo e proporcionando a sensação de maior vazão

## PRESSÃO D'ÁGUA

— 5 à 40 m.c.a (A NBR 5626 determina que instalações prediais podem possuir pressão de serviço até 40 m.c.a)

## PAREDES INTERNAS LIVRES DE POROSIDADE

— Impedem o acúmulo de partículas que podem estar presentes na água.

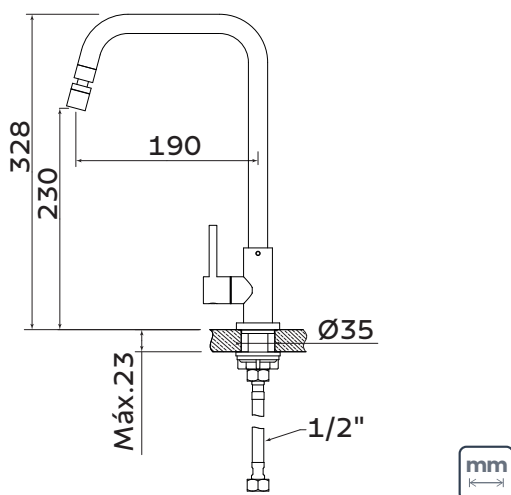

\*Somente compartilhe esse material com pessoas físicas se tiver a evidência do consentimento.

Produto para uso interno | Arquivos BIM disponíveis em: [tramontina.com.br/biblioteca](http://tramontina.com.br/biblioteca)

A Tramontina reserva-se o direito de modificar as informações da ficha técnica do produto sem aviso prévio. Todas as imagens são meramente ilustrativas.

Para mais informações acesse: [tramontina.com.br](http://tramontina.com.br)