

TRAMONTINA



Hera Compact 19 L

Tanque de encaixe Hera Compact 19 L

Ref.: 94404/107
94404/117

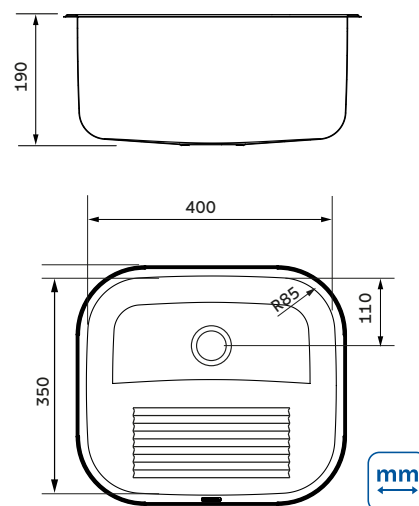

Instalação:

— Por baixo



— Por cima



Informações Técnicas:

Aço Inox AISI 304;

Acabamento: Acetinado;

Espessura: 0,7 mm;

Profundidade do tanque: 190 mm;

Capacidade: 19 L;

Embalagem: 1/6.

Tanque de encaixe Hera Compact 19 L

TRAMONTINA

Ref.:

94404/107

Acessório incluso:



Válvula Ø 3 1/2"



Ref.:

94404/117

Acessórios inclusos:



Válvula Ø 3 1/2"



Tábua de Madeira
para Fechamento



*Somente compartilhe esse material com pessoas físicas se tiver a evidência do consentimento.

Produto para uso interno | Arquivos 3D disponíveis em: global.tramontina.com/arquivos-bim

A Tramontina reserva-se o direito de modificar as informações da ficha técnica do produto sem aviso prévio. Todas as imagens são meramente ilustrativas.

Para mais informações acesse: tramontina.com.br

07/2024